

Asynchronní motory s brzdou
Asynchronous motors with brake
Asynchronmotoren mit Bremse
Асинхронные двигатели с тормозом

FCJ4C..., FCT4C..., FT4C,...

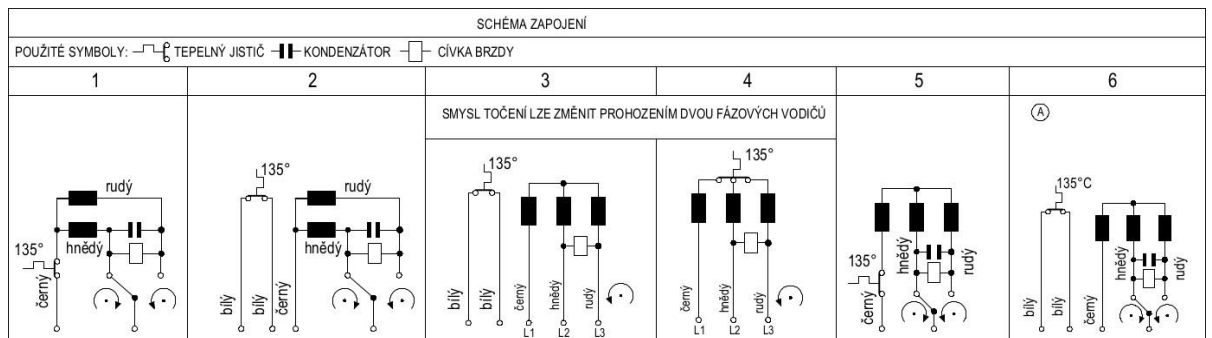

Poznámka: Schéma zapojení motoru (č. 7) FT4C52NC-00

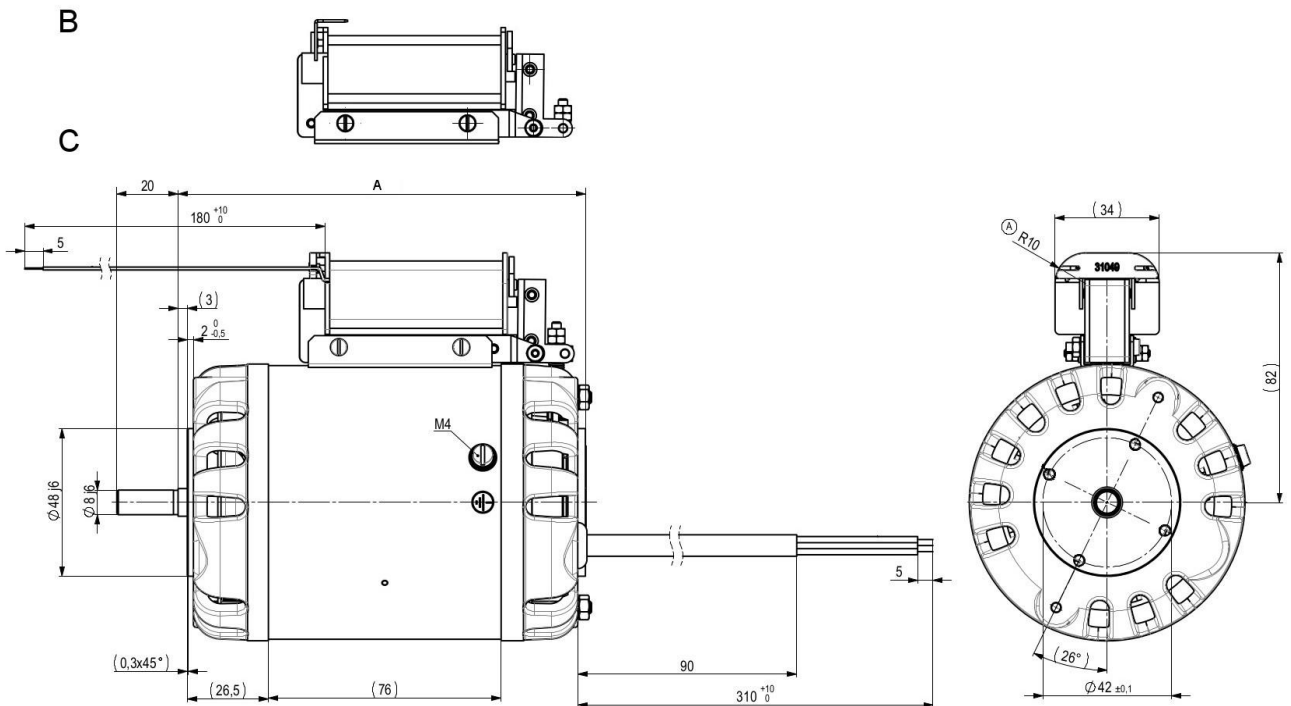
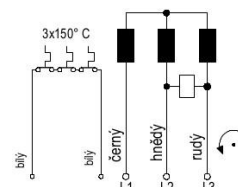

Veškeré údaje jsou informativní, výrobce si vyhrazuje právo změň / 03.2019 / All data are informative only, producer reserves the right to any changes / 03.2019
 Veškeré údaje jsou informativní, výrobce si vyhrazuje právo změň / 03.2019 / All data are informative only, producer reserves the right to any changes / 03.2019
 Veškeré údaje jsou informativní, výrobce si vyhrazuje právo změň / 03.2019 / All data are informative only, producer reserves the right to any changes / 03.2019
 Veškeré údaje jsou informativní, výrobce si vyhrazuje právo změň / 03.2019 / All data are informative only, producer reserves the right to any changes / 03.2019

Asynchronní motory s brzdou
Asynchronous motors with brake
Asynchronmotoren mit Bremse
Асинхронные двигатели с тормозом

FCJ4C..., FCT4C..., FT4C,...

Typ	Napětí Voltage Spannung Нап. (V)	Kmitočet Frequency Frequenz Частота (Hz)	Výkon Output Leistung Мощность (W)	Proud Current Strom Ток (A)	Kondenzátor Capacitor Kondenzator Конденсатор (µF / V)	Krytí Protection Schutzart Защита	Provoz Duty cycle Betrieb Режим	Schéma Chart Schema Схема	Varianta Design Variante Вариант	Otáčky Speed Drehzahl Обороты (1/min)
FCJ4C52N-00	230	50	60	0,52	4/400	IP20	S1	1	B	2770
FCJ4C52NA-00	230	50	60	0,52	4/400	IP00	S1	2	B	2750
FCJ4C52NB	120	60	70	1,1	16/200	IP20	S1	1	B	3380
FCJ4C52NC	240	60	70	0,54	4/400	IP20	S1	1	B	3380
FCJ4C52ND-00	230	50	60	0,52	4/400	IP20	S1	1	C	2770
FCT4C54N-00	230	50	20	0,43	5/250	IP00	S2 20min.	5	B	1330
FCT4C54NA	240	60	25	0,36	5/250	IP00	S1	5	B	1680
FCT4C54NB	120	60	25	0,71	20/140	IP00	S1	5	B	1680
FCT4C54NC-00	230	50	20	0,4	5/250	IP00	S2 20min	6	B	1330
FCT4C54ND-00	230	50	20	0,4	5/250	IP20	S1	5	C	1330
FT4C52N-00	3x400	50	90	0,35	-	IP20	S1	3	B	2740
FT4C52NA-00	3x400	50	90	0,35	-	IP20	S1	4	B	2740
FT4C52NB-00	3x500	50	90	0,26	-	IP00	S1	3	B	2750
FT4C52NC-00	3x400	50	90	0,35	-	IP20	S1	7	B	2740
* FT4C82N-00	3x400	50	180	0,6	-	IP20	S1	3	B	2650
* FT4C82NA-00	3x500	50	180	0,48	-	IP20	S1	3	C	2650

Hmotnost motoru, Weight, Gewicht, Масса: 2,8kg (*3,3 kg)

Délka motoru (A), Lenght (A), Länge (A), Длина (A): 133mm (*148mm)